

INSTRUCTIONS DE MONTAGE

Règles de sécurité et directives générales

RAIL mural



Instructions importantes pour le montage

- Le système de garde-corps swissporSAFSYS RAIL est un système de protection latérale temporaire conforme à la norme EN 13374 (2019) Classe A.
- Le système de garde-corps swissporSAFSYS RAIL ne peut être installé que par un personnel formé et qualifié.
- Avant chaque installation, inspectez toutes les parties du système de garde-corps swissporSAFSYS RAIL pour détecter d'éventuels dommages ou usures. Vérifiez l'état des éléments de connexion. Remplacez toutes les pièces endommagées ou usées.
- La pente du toit ne doit pas dépasser 10°.
- Les produits swissporSAFSYS ne doivent pas être stockés sur des supports agressifs (par exemple sols en béton humides).
- La hauteur du parapet doit être d'au moins 5 cm. Si la hauteur du parapet est inférieure à 15 cm, des plinthes doivent être installées.
- La distance entre les poteaux doit être de 150 cm maximum selon la norme EN 14122-3 (2016) et de 280 cm maximum selon la norme EN 13374 (2019) Classe A.
- La main courante et la genouillère peuvent être rallongées en emboîtant les différents éléments. Veillez à ce que les tubes soient bien reliées entre eux jusqu'à la butée.
- Dans les angles, la main courante et la genouillère doivent être raccordés à l'aide des connecteurs d'angle articulés. La distance recommandée entre les joints et les poteaux est de 30 cm maximum d'un côté et de 130 cm maximum de l'autre côté. La distance maximale ne doit pas dépasser 150 x 150 cm.
- Tous les écrous doivent être serrés avec au moins 10 NM.
- Placez soigneusement le poids de lestage sur les traverses. Pour soulever le poids du lest, il est impératif d'utiliser des gants (! Attention : risque de blessure !).
- Lorsque le lestage est posé directement sur la membrane d'étanchéité, il est essentiel d'utiliser un tapis de protection.
- Le monteur doit veiller à ce que le dispositif d'étanchéité ne soit pas endommagé !

Instructions de sécurité et directives générales

- N'utilisez que des composants d'origine non endommagés.
- N'apportez aucune modification au produit qui affecte sa fonction ou sa sécurité.
- Pour tous les travaux, les normes applicables, les spécifications des associations professionnelles, les directives et les règles de la SUVA doivent être respectées.
- Veillez à ce que le personnel soit protégé par des EPI (équipement de protection individuelle contre les chutes de hauteur) lors de l'installation du système de garde-corps swissporSAFSYS RAIL.
- Attention ! La manipulation incorrecte des poids de lestage, comme le lancer, le laisser tomber, etc... n'est pas autorisée.
- Avant le montage, assurez-vous que toutes les pièces nécessaires sont disponibles.
- Si la vitesse du vent dépasse la force 6 sur l'échelle de Beaufort, les travaux sur le toit doivent être arrêtés.
- Après la chute d'une personne ou d'un objet contre ou dans le système de garde-corps swissporSAFSYS RAIL, le système de garde-corps swissporSAFSYS RAIL ne peut continuer à être utilisé que s'il a été contrôlé par une personne compétente.
- A la fin des travaux ou en cas de vent ascendant, le système de garde-corps de swissporSAFSYS RAIL doit être protégé contre le glissement et le soulèvement.
- Assurez-vous que la sécurité du système de garde-corps swissporSAFSYS RAIL est vérifiée après l'installation ou avant de commencer les travaux sur le toit. Ceci est particulièrement important dans le cas de la glace, de la neige et des substrats humides.
- Veillez à ce que les ouvertures entre le système de garde-corps swissporSAFSYS RAIL et les autres constructions soient aussi petites que possible, mais ne dépassent pas 12 cm pour les garde-corps et 2 cm pour la plinthe.
- Les poteaux étant réglables en hauteur, la distance entre la genouillère et la plinthe ou la distance entre la genouillère et le bord supérieur du parapet ne doit pas dépasser 47 cm.
- Lorsque le poids est utilisé directement sur l'étanchéité, un tapis de protection autocollant doit être collé sur la face inférieure du poids pour protéger l'étanchéité. Ensuite, placez soigneusement le poids avec le tapis de protection sur la traverse comme décrit à la page 5.

Équipement de protection individuelle (EPI)

Les équipements de protection suivants doivent être portés lors de la mise en place du système de protection périphérique :

- Casque de sécurité
- Chaussures de sécurité
- Gants de sécurité
- Harnais de sécurité selon la norme EN 361
- Protection contre les chutes

Ces instructions de montage et les étapes de travail spécifiées doivent être respectées sans faute !
Les règles de sécurité et les directives générales doivent être respectées avant le montage des points de d'ancrage par exemple le système de ligne de vie doit être lu attentivement et suivi.



Les instructions à suivre sont indiquées de façon schématique et expliquées par écrit.

Si vous avez des questions, veuillez contacter notre service technique :

swisspor Romandie SA

Chemin du Bugnon 100, 1618 Châtel-St-Denis

Tél. +41 21 948 48 48, mail: romandie@swisspor.com, www.swisspor.ch

swissporSAFSYS Garde-corps RAIL mural

Danger !

Lorsque le risque est élevé, en particulier lorsqu'il existe un risque de blessure corporelle grave ou de décès. Les matériaux peuvent tomber pendant l'assemblage - Risque d'écrasement.

Avertissement !

Dans le cas d'un risque moyen, lorsque le non-respect des instructions peut entraîner des dommages corporels.

Mise en garde !

Faible risque. Le non-respect de ces instructions peut entraîner des blessures corporelles mineures ou des dommages matériels importants.

Produit

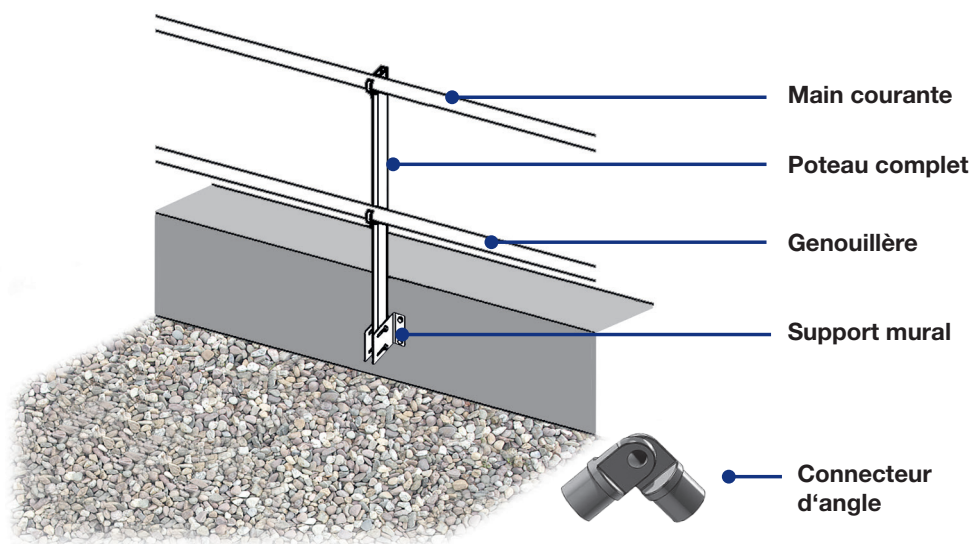

Outils nécessaires



Visseuse
(sans fil)



Foreuse à percussion



Ø 8 mm



1 x 13 mm

Clé à fourche SW 13



Visseuse à percussion

swissporSAFSYS Garde-corps RAIL mural

Montage du support mural

**Outils nécessaires : Foreuse à percussion
clé à fourche ou à cliquet SW 13, visseuse à percussion SW 13**

Percez quatre trous de 8 mm dans le mur / parapet en béton à l'aide d'une perceuse à percussion. Montez le support mural sur le parapet à l'aide du matériel de fixation fourni et d'une visseuse à percussion jusqu'à ce que la tête de la vis soit à fleur du parapet.

La distance entre le bord inférieur de la genouillère et le bord supérieur du parapet doit être de 47 cm maximum ! Doit être mesuré sur place.

Vissez les quatre vis l'une après l'autre à l'aide d'une visseuse à percussion jusqu'à ce que la tête de la vis soit à fleur du support ! Serrez les avec une clé dynamométrique ayant un couple d'au moins 200 NM.

 **min. 200 NM**

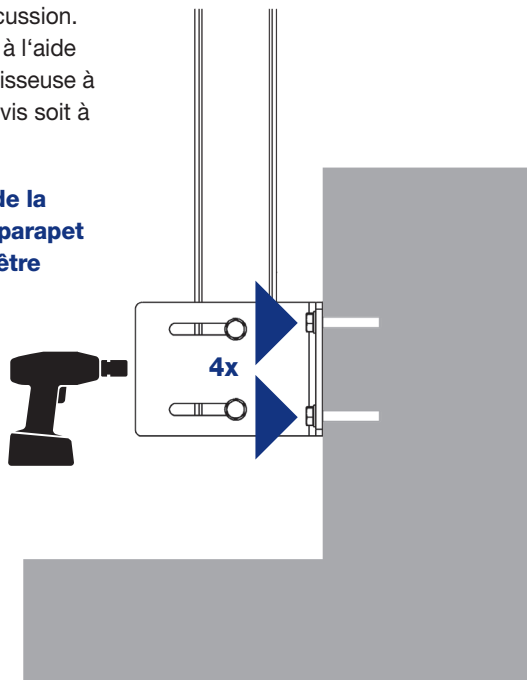

Réglage de l'espace entre le montant et le support

La distance entre le montant (poteau) et le parapet est réglable de 3,5 à 8 cm.

Desserrez les deux vis et réglez la distance souhaitée. Puis serrez à nouveau les vis.

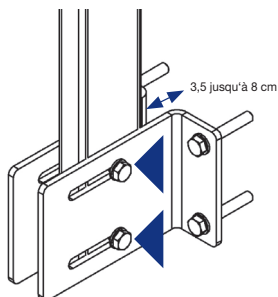

 **13**
min.
 **10 NM**

swissporSAFSYS Garde-corps RAIL mural

Montage de la main courante et de la genouillère

Outils nécessaires :

Clé à fourche ou à cliquet SW 13 et visseuse (sans fil)

Main courante / genouillère
Insérez le tube dans la pièce
de fixation.

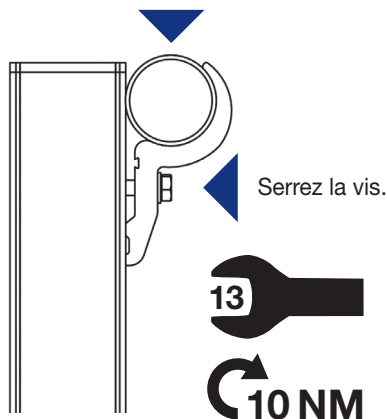

Attention ! Le bord supérieur de la main courante du système de protection latérale doit se trouver au moins 100 cm au-dessus de la surface de travail.

Raccordement des tubes

**Attention !
Veillez à ce que les tubes
soient bien emboîtés jus-
qu'à la butée !**



La main courante ou la genouillère peuvent être allongées en insérant les différents éléments les uns derrière les autres.

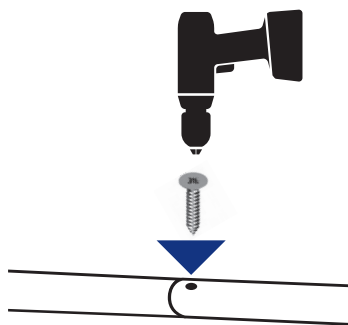
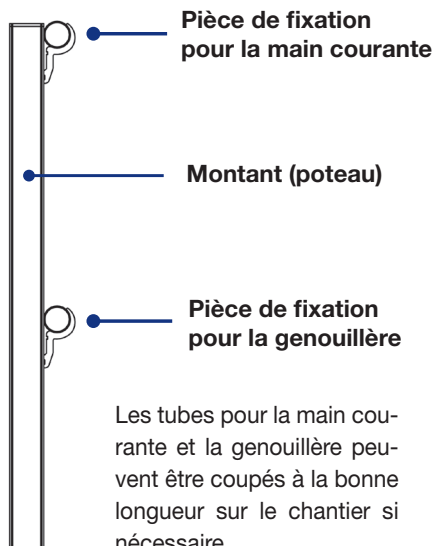

Après avoir relié les deux tubes, fixez-les à l'endroit du trou pré-percé à l'aide de la vis auto-taraudeuse fournie.

swissporSAFSYS Garde-corps RAIL mural

Montage du connecteur d'angle

Outils nécessaires :

Clé à fourche ou à cliquet SW 13 et visseuse (sans fil)

Version recommandée :

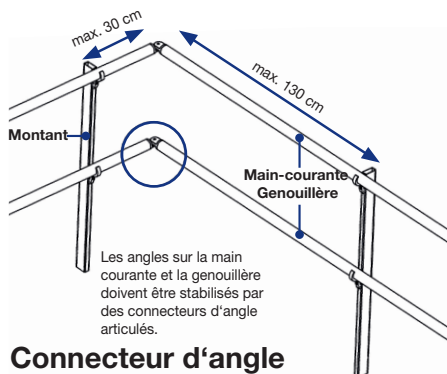

Exécution maximale autorisée :

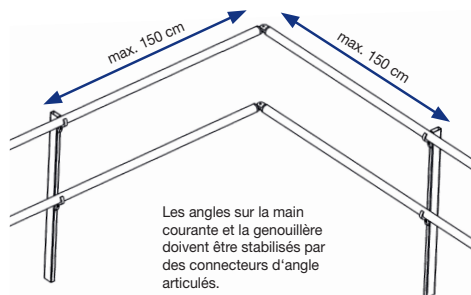

Connecteur d'angle
Variantes :



Connecteur d'angle
standard



Connecteur d'angle à charnière avec fixation à la main courante coupée / extrémité de la genouillère

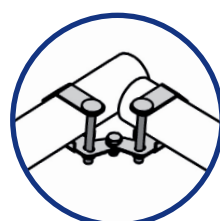

Connecteur d'angle à charnière avec fixation à la main courante coupée / extrémité de la genouillère

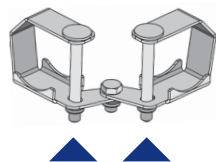

Serrez les écrous sur les articulations.



10 NM

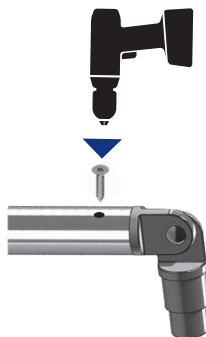

Fixez la main courante et la genouillère au connecteur d'angle à l'aide de la vis auto-taraudeuse fournie.

swissporSAFSYS Garde-corps RAIL mural

Variante de pose

Outils nécessaires (uniquement pour l'installation AVEC support mural) :
Foreuse à percussion, visseuse à percussion, visseuse (sans fil)

Raccord contre paroi :

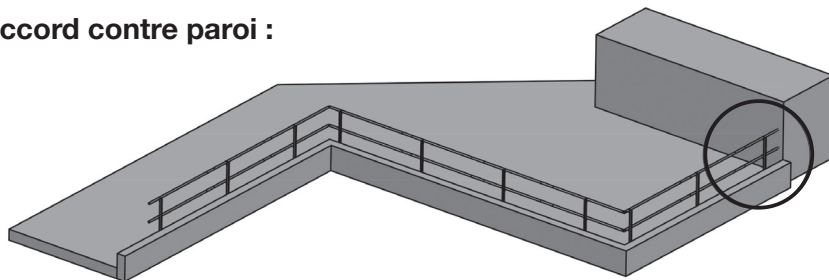

SANS support mural

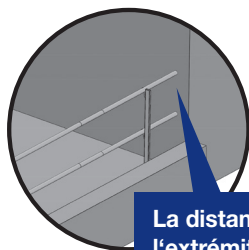

La distance entre l'extrémité de la main courante ou de la genouillère et le mur ne doit pas dépasser 10 cm.

Raccordement d'angle :

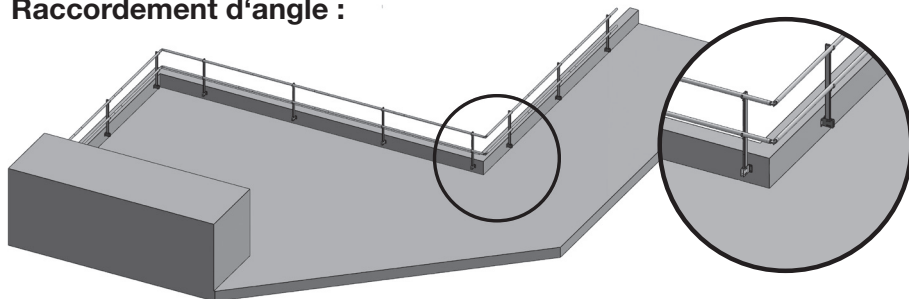

Démontage du système de garde-corps swissporSAFSYS RAIL Wand

- Démontez le système de garde-corps swissporSAFSYS RAIL dans l'ordre inverse du montage.
- Après chaque démontage, vérifiez que toutes les pièces du système de garde-corps swissporSAFSYS RAIL ne sont pas endommagées ou usées. Le cas échéant remplacez les pièces endommagées ou usées.

Entretien et service, stockage

- Le système de garde-corps swissporSAFSYS RAIL est conçu pour ne nécessiter que peu d'entretien.
- Toutes les pièces mobiles doivent être lubrifiées au plus tard une fois par an, mais plus tôt si nécessaire.
- Les composants du système de garde-corps swissporSAFSYS RAIL ne doivent pas être stockés dans un environnement agressif (sel de déneigement, ciment, etc...).

Élimination des déchets

- Les composants du système de garde-corps swissporSAFSYS RAIL doivent être éliminés de manière appropriée, conformément aux réglementations nationales et locales, lorsqu'ils ne sont plus nécessaires.